

COMPUERTAS PARA DUCTO

MODELO CCB

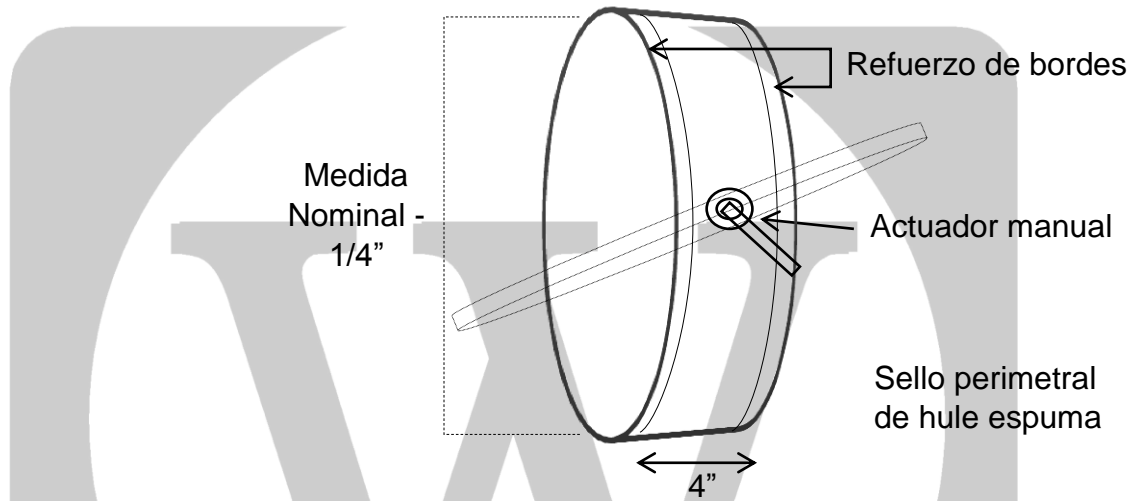

- Diseñado para balancear el flujo del aire en los ramales de los ductos, facilitando el ajuste adecuado del flujo de aire en el sistema de distribución.
- Recomendadas para enfriamiento o calefacción en sistemas de baja y media velocidad en los ramales de los ductos.
- Fabricado en lámina galvanizada con actuadores manuales que facilitan el ajuste y sello de hule espuma en toda la circunferencia de la compuerta.
- Disponibles desde 4" hasta 20" de diámetro.